

# Использование функционального моделирования в организации внеучебной воспитательной работы вуза

<https://doi.org/10.31483/r-109142>

УДК 378.1



Астафурова О. А.<sup>а</sup>, Кулагина И. И.<sup>б</sup>, Харламова И. И.<sup>с</sup>

Волгоградский институт управления (филиал)

Российской академии народного хозяйства и государственной службы при Президенте РФ  
г. Волгоград, Российская Федерация.

<sup>а</sup> <https://orcid.org/0000-0003-1093-6673>, e-mail: astafurovao-aa@ranepa.ru

<sup>б</sup> <https://orcid.org/0000-0002-9339-6969>, e-mail: kulagina-ii@ranepa.ru

<sup>с</sup> <https://orcid.org/0000-0001-6419-4308>, e-mail: kharlamova-ii@ranepa.ru

**Резюме.** В статье представлен авторский взгляд на организацию внеучебной воспитательной работы в вузе. Авторы считают, что основной целью этого вида деятельности является личностное и профессиональное развитие студентов, которое достигается через создание условий для их активной жизнедеятельности, гражданского самоопределения, творческого развития, профессионального становления и индивидуально-личностной самореализации. Отмечается важная роль в систематизации и организации внеучебной воспитательной работы таких методически документов, как Календарные планы воспитательной работы и Рабочие программы воспитания по образовательным программам. В статье представлена функциональная модель организации воспитательной работы на примере Волгоградского института управления – филиала РАНХиГС. Для построения модели использовалась нотация IDEF0. В результате разработки модели "Как есть" были выявлены факторы, которые ранее не учитывались, но оказывают влияние на процесс осуществления внеучебной воспитательной работы.

**Ключевые слова:** диаграмма, нравственные ценности, декомпозиция, функциональное моделирование, нотация IDEF0, внеучебная воспитательная работа, культурно-просветительские мероприятия.

**Для цитирования:** Астафурова О. А. Использование функционального моделирования в организации внеучебной воспитательной работы вуза / О. А. Астафурова, И. И. Кулагина, И. И. Харламова // Развитие образования. 2023. Т. 6, №4. С. 12-19. DOI 10.31483/r-109142. EDN EFDSCP

## The use of functional modeling in the organization of extracurricular educational work of the university

Olga A. Astafurova<sup>a</sup>, Irina I. Kulagina<sup>b</sup>, Irina I. Kharlamova<sup>c</sup>

Volgograd Institute of Management, branch of RANEPA  
Volgograd, Russian Federation.

<sup>a</sup> <https://orcid.org/0000-0003-1093-6673>, e-mail: astafurovao-aa@ranepa.ru

<sup>b</sup> <https://orcid.org/0000-0002-9339-6969>, e-mail: kulagina-ii@ranepa.ru

<sup>c</sup> <https://orcid.org/0000-0001-6419-4308>, e-mail: kharlamova-ii@ranepa.ru

**Abstract.** The article presents the author's view on the organization of extracurricular educational work at the university. The authors believe that the main purpose of this type of activity is the personal and professional development of students, which is achieved through the creation of conditions for their active life, civic self-determination, creative development, professional formation and individual personal self-realization. The important role in the systematization and organization of extracurricular educational work of such methodological documents as Educational work schedules and Work programs of education according to educational programs is noted. The article presents a functional model of the organization of educational work on the example of the Volgograd Institute of Management – a branch of the RANEPA. The IDEF0 notation was used to build the model. As a result of the development of the "As is" model, factors were identified that were not previously taken into account, but have an impact on the process of implementing extracurricular educational work.

**Keywords:** IDEF0 notation, diagram, functional modeling, decomposition, extracurricular educational work, moral values, cultural and educational events.

**For citation:** Astafurova O. A., Kulagina I. I., & Kharlamova I. I. (2023). The use of functional modeling in the organization of extracurricular educational work of the university. *Razvitie obrazovaniya = Development of education*, 6(4), 12-19. EDN: EFDSCP. <https://doi.org/10.31483/r-109142>.

## Аслă вѣрену́ заведениѣнче вѣрену́ тулашѣнчи сапърлав ёсне йѣркеленѣ чухне ёслев (функци) модельне усă курни

Астафурова О. А.<sup>а</sup>, Кулагина И. И.<sup>б</sup>, Харламова И. И.<sup>с</sup>

АВ «Раѣсей Федерациѣн Президентчѣ сумѣнчи Раѣсей халăх хуѣсалахѣн тата патшалах службин академийѣ»  
ФПБВУ филиалѣ – Волгоград управлени институтчѣ  
Волгоград, Раѣсей Федерациѣн.

<sup>а</sup> <https://orcid.org/0000-0003-1093-6673>, e-mail: astafurovao-aa@ranepa.ru

<sup>б</sup> <https://orcid.org/0000-0002-9339-6969>, e-mail: kulagina-ii@ranepa.ru

<sup>с</sup> <https://orcid.org/0000-0001-6419-4308>, e-mail: kharlamova-ii@ranepa.ru

**Аннотаци.** Статъяра асла вѣрену заведенийенче вѣрену тулашѣнчи сапѣрлав ѣсне йѣркелесси пирки харпѣр шухѣшсене каланѣ. Авторсем ѣсѣн тѣп тѣллевѣ студентсен харпѣр тата профессии аталанѣвѣ пулса тѣрять тесе шутласѣѣ. Ѣакна вѣренекен самрѣксене активлѣ ѣслеме тата пуранма, гражданин пек хѣйсен вырѣанне тупма, пултарулахне аталантарма, профессии тѣлѣшѣнчен аталанма тата пайѣр харкамлѣхне пурнѣса кѣртме майсем туса парсан анчах пурнѣслама пулатъ. Вѣрену тулашѣнчи сапѣрлав ѣсне системѣлас тата йѣркелес ѣсре Сапѣрлав ѣсѣн календарь планѣсем (тумалли ѣсене кунсерен ѣурса тухни) тата Вѣрену программисем тѣрѣх воспитани памалли ѣс программисем пек методика докуменѣсем пысѣк вырѣан йышѣннине палѣртнѣ. Статъяра Раѣсей Федерацийѣн Президентѣнѣ ѣсумѣнчи Раѣсей халѣх хуѣсѣлѣхѣн тата патшалѣх служби академийѣ филиалѣн – Волгоград управлени институтѣн сапѣрлав ѣсне йѣркелемелли ѣслев (функци) модельне тѣслѣх вырѣанне илсе панѣ. Модель тума IDEF0 нотаципе (йышѣннѣ ѣыру паллисен системипе) усѣ курнѣ. «Мѣнле пур» модели туса хатѣрленѣ май вѣрену тулашѣнчи сапѣрлав ѣсне пурнѣслама витѣм кѣрекен, анчах та маларах шута илмен сѣлтавсене тупса палѣртнѣ.

**Тѣп сѣмахсем:** диаграмма, ѣслев (функци) моделѣ, декомпозици (пѣтѣмѣшлине пайѣн-пайѣн тишкерекен шухѣшлав операцийѣ), IDEF0 нотаци (йышѣннѣ ѣыру паллисен системи), вѣрену тулашѣнчи сапѣрлав ѣсѣ, кѣмѣл-сипет хаклѣхѣсем, культурапа сѣт ѣс мероприятийѣсем.

**Цитатѣлама:** Астафурова О. А. Асла вѣрену заведенийенче вѣрену тулашѣнчи сапѣрлав ѣсне йѣркеленѣ чухне ѣслев (функци) модельне усѣ курни / О. А. Астафурова, И. И. Кулагина, И. И. Харламова // Вѣрену аталанѣвѣ. 2023. Т. 6, №4. С. 12-19. DOI 10.31483/r-109142. EDN EFDSCP

В высшей школе России все больше внимания уделяется воспитательной работе. И прежде всего на законодательном уровне, так в Федеральный закон «Об образовании в Российской Федерации» внесены изменения, регламентирующие воспитательную работу в образовательных организациях [Федеральный закон, 2021, с. 1]. В принятых распоряжением Правительства РФ «Основах государственной молодежной политики Российской Федерации на период до 2025 года» отмечено, что «новые вызовы, связанные с изменениями в глобальном мире, новые цели социально-экономического развития страны требуют системного обновления, развития задач и механизмов государственной молодежной политики» [Основы, 2014, с. 3]. Это особенно важно в настоящий момент времени, так как студенты находятся на ступени взросления и формирования своей личности, а воспитательная работа как раз и направлена на развитие моральных и этических ценностей, формирование патриотического и гражданского сознания, а также на помощь студентам в адаптации к учебной и социальной среде.

Исходя из результатов неоднократно проводимых исследований как отечественных, так и зарубежных ученых, можно сделать вывод, что учащиеся, участвующие во многих внеклассных мероприятиях, обычно имеют хорошую посещаемость занятий, высокие достижения в учебе, а главное большую уверенность в себе. При этом сбалансированное распределение времени между различного рода активностями, такими как учебные занятия, внеклассные мероприятия, подработка и досуг, является основой для максимального раскрытия их потенциала [Adam, 2021, с.; Gary, 2023, с.; Sung-Nan, 2023, с.].

Рассмотрим более подробно организацию внеучебной воспитательной работы, как систематическую деятельность вуза.

Организация воспитательной работы включает в себя следующие составляющие:

- Планирование и разработка программ воспитательной работы. Вузы разрабатывают специальные программы, которые охватывают различные аспекты воспитания – от развития культурной среды в вузе до организации внеклассных мероприятий.

- Организация внеурочной деятельности. Это студенческое самоуправление, кружки и секции, деловые игры, спортивные мероприятия и другие формы досуга, которые позволяют студентам раскрыть свой творческий потенциал и развить организаторские навыки.
- Проведение образовательных и просветительских мероприятий. Это лекции, семинары, тренинги, дискуссии и прочие формы работы, направленные на развитие гражданской и моральной позиции студентов.
- Вовлечение студентов в общественную жизнь. Вузы стимулируют участие студентов в общественных организациях и проектах, стимулируют активное участие в мероприятиях, которые способствуют формированию гражданского сознания и ответственности.
- Проведение работы с молодыми специалистами. Вузы оказывают помощь выпускникам в адаптации к профессиональной деятельности, проводят с ними консультации, обучают навыкам самоорганизации и планирования карьеры.

Исходя из этого, можно утверждать, что организация внеучебной воспитательной требует комплексного подхода и сочетания различных методов и форм работы. Такой вид воспитательной работы стал предусматриваться в уставах и программных документах образовательной организации.

В целом, современная воспитательная работа в высшей школе России стала гораздо более систематизированной и целенаправленной. Так в сентябре 2021 года образовательные программы высшего образования были дополнены Календарными планами воспитательной работы [Календарный план, 2022, с. 4] и Рабочими программами воспитания [Гончарова, 2021, с. 24; Рабочая программа, 2022, с. 4].

Волгоградский институт управления, являющийся филиалом РАНХиГС, всегда придавал большое значение воспитательной работе с учащимися. В настоящий момент организация и регламентация этой работы выглядит следующим образом [Астафурова, 2021, с. 46].

Календарные планы воспитательной работы для всех ОП (образовательных программ), которые реализуются вузом, разработаны с учетом

приоритетных и вариативных направлений, что позволяет охватить различные аспекты воспитания студентов. В качестве приоритетных направлений воспитательной работы выделены: гражданское, патриотическое, духовно-нравственное; в качестве вариативных направлений воспитательной работы: культурно-просветительское, научно-образовательное, экологическое, физическое. Как следует из названия, календарные планы воспитательной деятельности каждой образовательной программы коррелируют с общеакадемическим календарём мероприятий [Астафурова, 2021, с. 47].

Такая структурированная и упорядоченная работа способствует развитию множества профессиональных и личностных качеств студентов. Среди них – повышение уровня учебных достижений, развитие инициативности, целеустремленности, стрессоустойчивости и уверенности в себе. Также она прививает активную жизненную позицию и мотивацию, формирует лидерские качества и работоспособность, развивает организационные навыки [Князева, 2019, с. 47; Ендовицкий, 2021, с. 6; Воронкова, 2021, с. 85; Ефремов, 2022, с. 48; Барабашёва, 2023, с.184; Володина, 2023, с. 200].

Рабочие программы воспитания каждой образовательной программы разработаны в соответствии с Программой развития Академии и Концепцией развития воспитательной системы Академии [Астафурова, 2021, с. 47].

Волгоградский институт управления активно использует различные методы воспитательной работы, включая методы:

формирования сознания личности, такие как беседа, диспут, контроль, объяснение и другие;

организации деятельности и создания опыта поведения, например, задания, общественное мнение и другие;

мотивации деятельности и формирования поведения.

Согласно рабочей программе воспитания в Волгоградском институте управления, воспитательный процесс проводится на нескольких уровнях:

- уровень института в целом,
- уровень каждого факультета,
- уровень кафедральной работы.

Авторы статьи предлагают добавить в эту структуру еще два уровня:

- воспитательная работа в каждой учебной группе
- тесное взаимодействие с куратором.

Управление информационной политики обеспечивает основные направления воспитательной деятельности.

На каждом из этих уровней должны проводиться различные формы и методы воспитательной работы. Например, на уровне института могут проводиться массовые мероприятия, такие как конференции, семинары, круглые столы, где обсуждаются актуальные вопросы воспитания и развития студентов. На уровне факультетов и кафедр могут проводиться специальные занятия, семинары или тренинги, направленные на формирование профессиональных и личностных качеств у обучающихся.

Воспитательная работа в учебной группе выполняется куратором, который осуществляет индивидуальную работу с каждым обучающимся, помогает им в решении личных проблем и конфликтов, содействует развитию и самоопределению студентов.

Внеучебная воспитательная работа в вузе представляет собой совокупность действий административных подразделений и взаимодействия всех участников процесса, ежегодно повторяющиеся процедуры. Функциональное моделирование может быть использовано для оптимизации управления ресурсами, учета интересов всех заинтересованных сторон и обеспечения прозрачности системы. Этот подход включает описание процессов в виде структурированных функций для преобразования входных данных в выходные, что позволяет улучшить управление деятельностью и ресурсами проекта.

Использование функционального моделирования помогает учесть важнейшие требования к системе управления воспитательным процессом, такие как гибкость, прозрачность и учет интересов всех заинтересованных сторон. Это обеспечивает уверенность административных подразделений в нацеленности существующей системы на постоянное повышение эффективности. Кроме того, данный подход позволяет разработать систему показателей для оценки результатов деятельности, как отдельных процессов, так и воспитательной работы в целом.

Модель, которая успешно прошла проверку в течение нескольких лет, может служить основой для разработки долгосрочной стратегии внеучебной воспитательной работы в университете.

Методология функционального моделирования в нотации IDEF0 представляет собой способ описания процессов и функций в организации. Она позволяет структурировать и анализировать бизнес-процессы, выявлять зависимости между функциями и оптимизировать их взаимодействие.

Существуют различные программные продукты для создания функциональных моделей с использованием нотации IDEF0, предоставляющие возможности для создания, редактирования, анализа и документирования бизнес-процессов, а также для визуализации их структуры и взаимосвязей с помощью декомпозиции диаграмм. Декомпозиция в методологии IDEF0 – это процесс разделения сложной системы на более простые элементы. Это позволяет более детально изучить каждый элемент системы и понять, как он взаимодействует с другими элементами. Декомпозиция также помогает выявить проблемы и недостатки в системе, которые могут быть устранены для улучшения ее работы.

Рассмотрим модель по организации внеучебной воспитательной работы с обучающимися в Волгоградском институте управления. На рис. 1 представлен первый уровень декомпозиции – диаграмма А0. Каждая функция имеет определенные ресурсы / информацию, которые используются для достижения определенного результата (входящие стрелки слева), а также документы / информацию, которые получаются на выходе процесса(функции) (исходящие стрелки справа). Стрелки, входящие сверху, представляют



Рис. 1. Диаграмма А0. Организация внеучебной воспитательной работы

Fig. 1. Diagram A0. Organization of extracurricular educational work

регулирующее / контролирующее воздействие, а стрелки снизу – ресурсы и механизмы, позволяющие осуществить указанную функцию.

В качестве регулирующего воздействия на процесс выступают следующие документы: ФГОС ВО, локальные нормативные акты, ФЗ № 273-ФЗ «Об образовании в РФ», ФЗ № 304-ФЗ «О внесении изменений в Федеральный закон «Об образовании в Российской Федерации» по вопросам воспитания обучающихся», собственные стандарты РАНХиГС (ОСРАНХиГС). Эти документы и стандарты предоставляют необходимые правила, требования и ориентиры для функции внеучебного и воспитательного процесса. Они определяют его содержание, порядок организации, основные цели и задачи, а также правила взаимодействия с обучающимися.

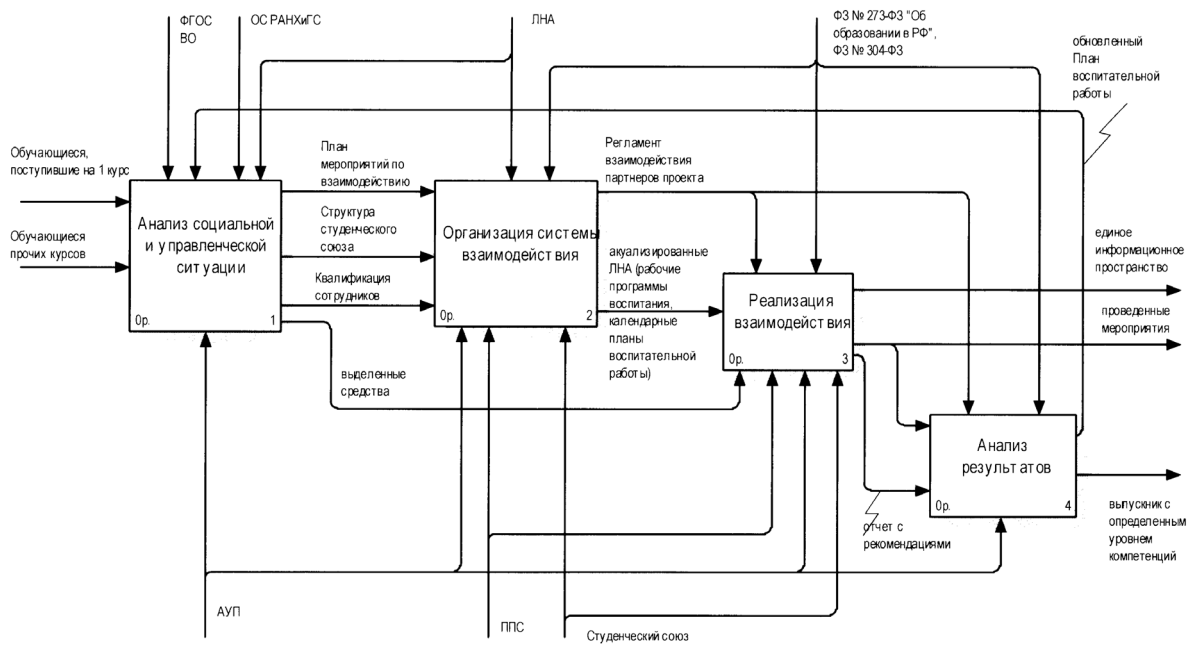
Исполнителями той или иной функции в модели выступают студенты, студенческие организации, административно-управленческий аппарат (АУП), профессорско-преподавательский состав (ППС) [Астафурова, 2021, с. 48].

Субъектами воздействия при осуществлении процессов (функций) становятся вновь поступившие студенты, а также обучающиеся других курсов. Для адаптации первокурсников за академической группой закрепляется преподаватель, исполняющий роль куратора, и студенты старших курсов – координаторы.

По результатам комплекса внеучебной воспитательной работы получаем единое информационное пространство, проведенные мероприятия, выпускников с определенным уровнем компетенций [Астафурова, 2021, с. 48].

Вся внеучебная воспитательная работа организации делится в предлагаемой модели на следующие подпроцессы (функции):

- функция анализа социальной и управленческой ситуации,

- функция организации системы взаимодействия,
- функция реализации взаимодействия,
- функция анализ результатов.

Необходимо обратить внимание на обратные связи функций. Подобные обратные связи по управлению представляют собой цикл Деминга, который предполагает постоянное улучшение процессов на основе анализа результатов и обратной связи. В данной модели видно, что после анализа результатов, полученный план воспитательной работы оказывает на подпроцесс по организации системы взаимодействия управляющее/контролирующее воздействие. Затем происходит выполнение этой функции, где задействованы ресурсы и получены выходные данные. После этого проводится анализ результатов, который затем влияет на план воспитательной работы и создает замкнутый цикл управления.

Такая структура модели позволяет обеспечить эффективное управление процессом организации внеучебной воспитательной работы и обеспечить его непрерывное улучшение. Обратные связи и цикл Деминга позволяют систематически анализировать результаты и вносить коррективы в планы и процессы воспитательной работы.

Также важно отметить, что модель предусматривает взаимодействие различных ресурсов и информации внутри и между функциями. Это позволяет создать единое информационное пространство и обеспечить координацию и синхронизацию действий всех участников процесса.

Декомпозицией (более подробным рассмотрением) функций диаграммы А0 стали диаграммы А1, А2, А3, А4 (рис.2, 3, 4, 5).

Более подробное описание (декомпозиция) функции «Проведение анализа потребностей обучающихся» представлено на рисунке 6.





Рис. 2. Диаграмма А1. Анализ социальной и управленческой ситуации  
 Fig. 2. Diagram A1. Analysis of the social and managerial situation



Рис. 3. Диаграмма А2. Организация системы взаимодействия  
 Fig. 3. Diagram A2. Organization of the interaction system

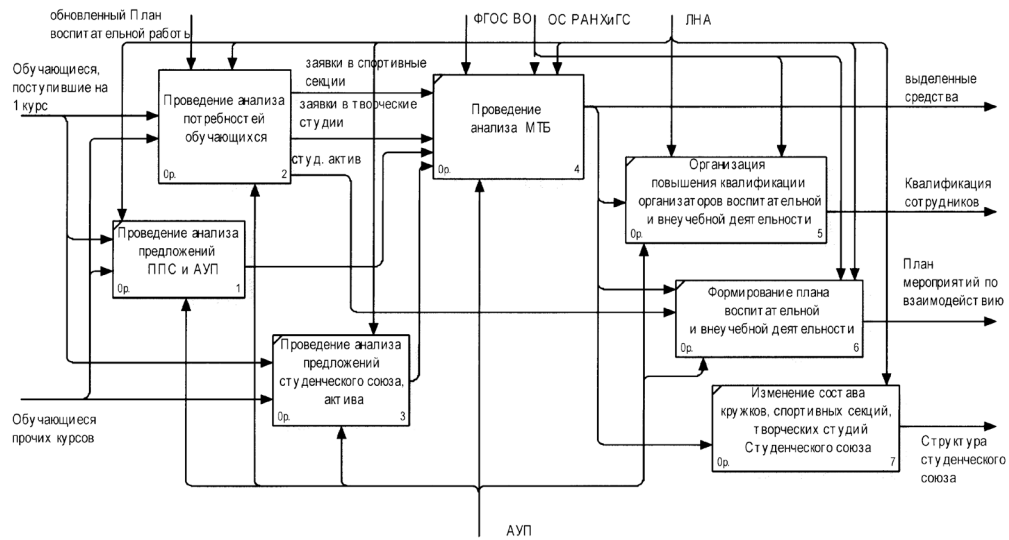

Рис. 4. Диаграмма А3. Реализация взаимодействия  
 Fig. 4. Diagram A3. Implementation of the interaction

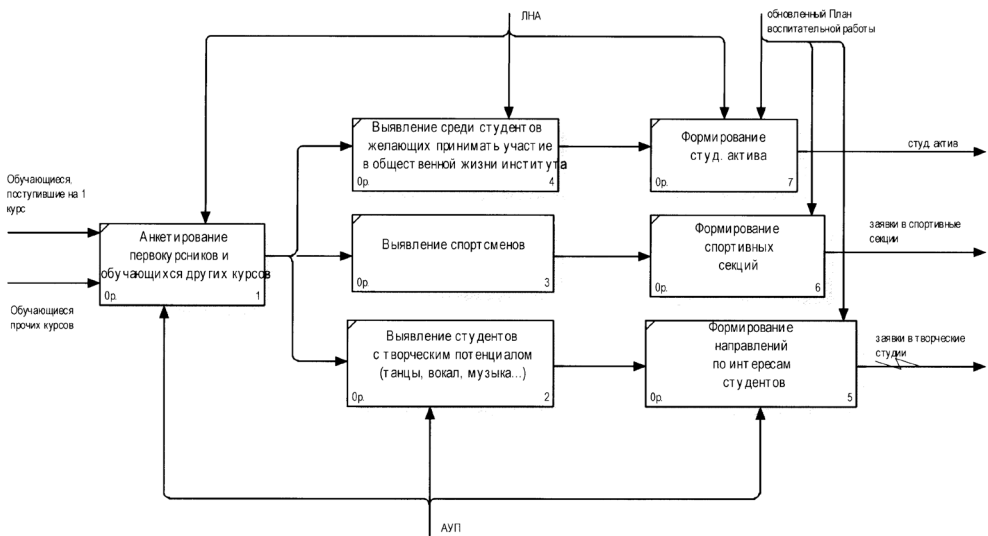

Рис. 5. Диаграмма А4. Анализ результатов

Fig. 5. Diagram A4. Analysis of the results

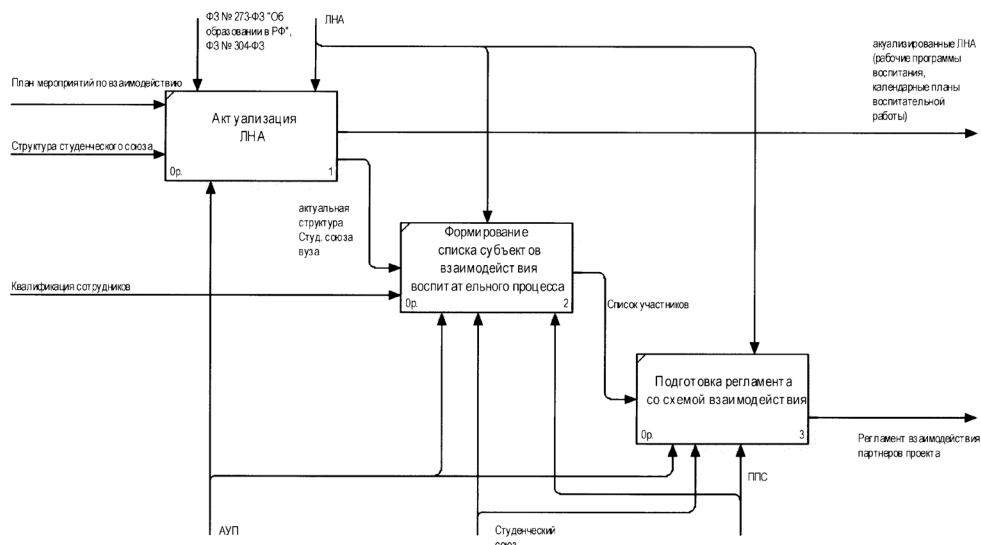

Рис. 6. Диаграмма А12. Проведение анализа потребностей обучающихся

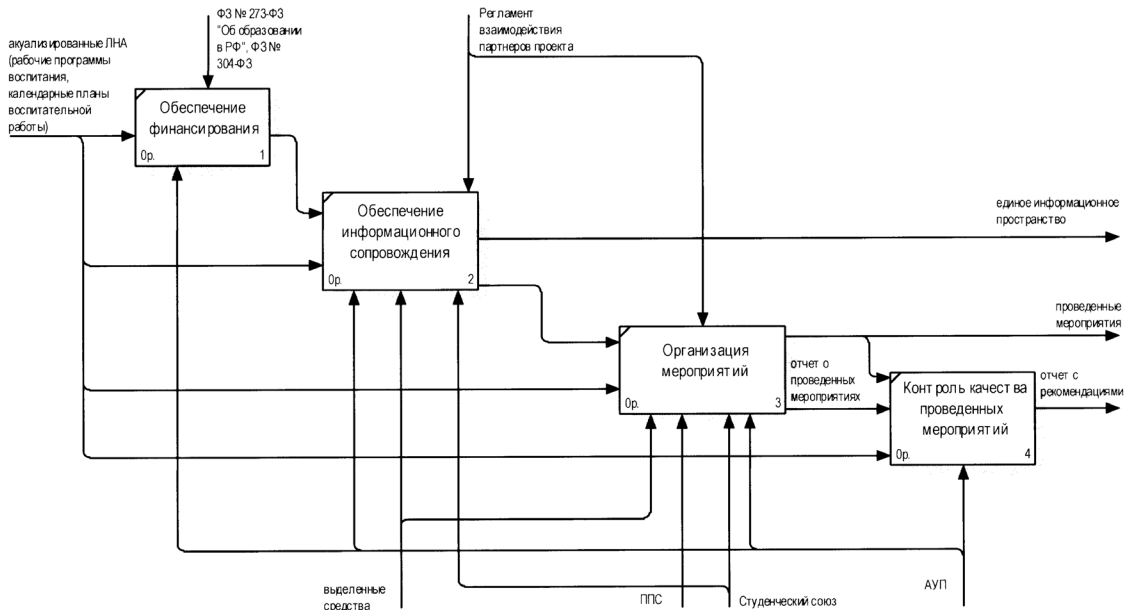
Fig. 6. Diagram A12. Conducting an analysis of the needs of students

**Выводы**

В целом, функциональное моделирование представляет собой живой инструмент, который позволяет постоянно совершенствовать работу системы внеучебной воспитательной работы вуза и повышать ее эффективность.

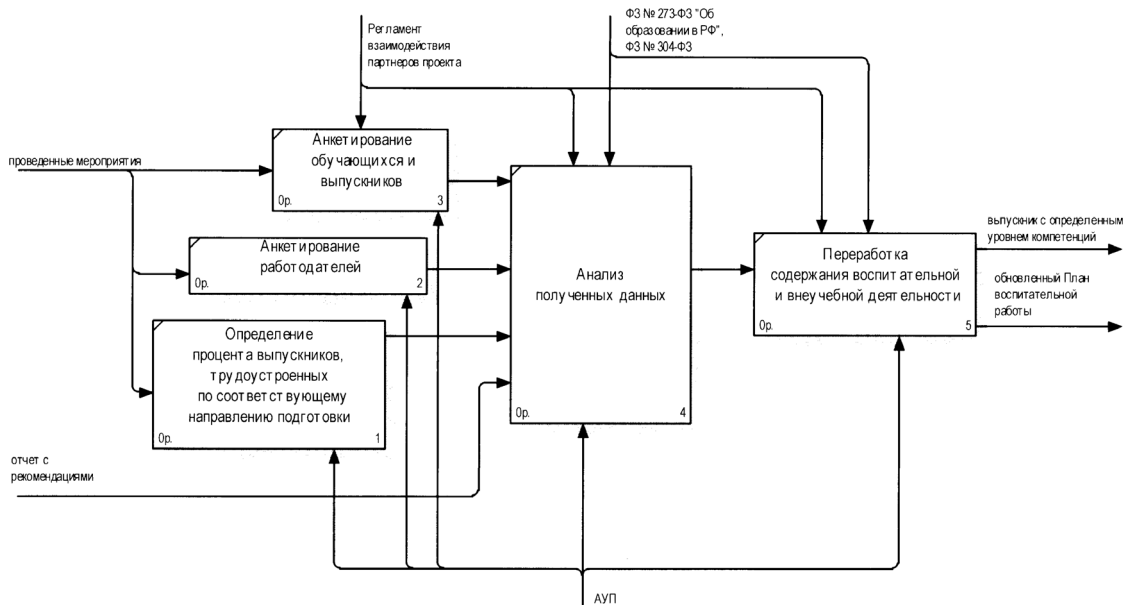
Проведенное функциональное моделирование с использованием нотации IDEF0 позволило выявить ранее неучтенные факторы, которые оказывают непосредственное влияние на организацию работы обучающихся за рамками учебной деятельности. В ходе разработки функциональной модели выявилось, что у некоторых подпроцессов наблюдается недостаток необходимой информации: ее необходимо

дополнительно запрашивать в соответствующих подразделениях. Результатом этого стало включение таких подразделений в проект и прописывание в модели описание сведений, которые они должны будут предоставлять. Кроме того, было выявлено, что затраты временных ресурсов (и не только временных) для получения и анализа некоторых данных могут быть несоразмерны задачам, и поэтому от них проще отказаться.

В целом, функциональное моделирование представляет собой живой инструмент, который позволяет постоянно совершенствовать работу системы внеучебной воспитательной работы вуза и повышать ее эффективность.

**Список литературы**

- Астафурова, О.А. Организация внеучебной воспитательной работы в вузе / О.А. Астафурова, И.И. Кулагина, И.И. Харламова // Современное педагогическое образование. 2021. № 12. С. 46-49. EDN ENNEXP
- Барабашёва И.В., Деркач А.В. Воспитательная работа в современном вузе: проблемы и пути их решения // Преподаватель высшей школы в XXI веке. Труды 20-й Юбилейной международной научно-практической конференции. Том 20. Часть 2. Ростов-на-Дону, 2023 Издательство: Ростовский государственный университет путей сообщения (Ростов-на-Дону). С. 183-188. EDN TWOAFQ
- Володина Д.В., Юрьева Ю.С. Воспитательная работа в техническом вузе: новые вызовы в современных реалиях (из опыта кураторской работы) // Преподаватель высшей школы в XXI веке. Труды 20-й Юбилейной международной научно-практической конференции. Том 20. Часть 2. Ростов-на-Дону, 2023 Издательство: Ростовский государственный университет путей сообщения (Ростов-на-Дону). С. 198-203. EDN GISBWC
- Воронкова М.В., Особенности воспитательной работы в аграрном вузе (из опыта работы) // Инновации в образовании. Материалы XII Международной научно-практической конференции. В 2-х частях. Том Часть 1. Орёл, 2021 Издательство: Изд-во ФГБОУ ВО Орловский ГАУ. С. 84-86. EDN GVCSZT
- Гончарова Ю.А. Организационные вопросы разработки рабочей программы воспитания в структуре основной профессиональной образовательной программы // Вестник Воронежского государственного университета. Серия: Проблемы высшего образования. 2021. № 1. С. 23-25. EDN YGBJJW
- Ендовицкий Д.А., Глухова А.В. Воспитательный процесс в вузе: обратная связь // Вестник Воронежского государственного университета. Серия: Проблемы высшего образования. 2021. № 4. С. 5-11. EDN ZFHEAY
- Ефремов Д.А., Остапенко В.С., Трубочанинов М.Б. Организация воспитательной работы по формированию профессионального мировоззрения сотрудников уголовноисполнительной системы, обучающихся в ведомственных вузах // Вестник Воронежского государственного университета. Серия: Проблемы высшего образования. 2022. № 3. С. 47-51. EDN WZTJJY
- Календарный план воспитательной работы. URL: [https://docs.vlgr.ranepa.ru/sveden/education/2023/38.03.01/FK/metod/Metod\\_KPV\\_BkE\\_2023\\_27.09.2022.pdf](https://docs.vlgr.ranepa.ru/sveden/education/2023/38.03.01/FK/metod/Metod_KPV_BkE_2023_27.09.2022.pdf)
- Князева А.Г. Принципы развития творческого потенциала студентов в условиях университетского образования // Вестник Воронежского государственного университета. Серия: Проблемы высшего образования. 2019. № 1. С. 46-49. EDN EZDBSS
- Основы государственной молодежной политики Российской Федерации на период до 2025 года (утв. распоряжением Правительства РФ от 29 ноября 2014 г. № 2403-р) // Собрание законодательства Российской Федерации, N 50, 15.12.2014, ст.7185
- Рабочая программа воспитания. URL: [https://docs.vlgr.ranepa.ru/sveden/education/2023/38.03.01/FK/metod/Metod\\_RPV\\_BkE\\_2023\\_27.09.2022.pdf](https://docs.vlgr.ranepa.ru/sveden/education/2023/38.03.01/FK/metod/Metod_RPV_BkE_2023_27.09.2022.pdf)
- Федеральный закон от 31.07.2020 N 304-ФЗ "О внесении изменений в Федеральный закон "Об образовании в Российской Федерации" по вопросам воспитания обучающихся" [Электронный ресурс]. URL: <http://www.kremlin.ru/acts/bank/45788>
- Adam Kanar, Dave Bouckenoghe The role of extracurricular activities in shaping university students' employment self-efficacy perceptions // Career Development International. Volume 26, Issue 1, 2021. DOI: 10.1108/CDI-02-2020-0036
- Gary Chapman, Washad Emambocus, Demola Obembe Higher education student motivations for extracurricular activities: evidence from UK universities // Journal of Education and Work. 36(2). 2023. С. 1-15
- Sung-Han Kim, Chang-Keun Lee A Study on the Operation of Extracurricular Programs: Focusing on the University of Education // Korean Journal of Teacher Education. 39(1). 2023. 151-168. DOI: 10.14333/KJTE.2023.39.1.07

**References**

- Astafurova, O. A., Kulagina, I. I., & Kharlamova, I. I. (2021). Organization of extracurricular educational work at the university. *Modern pedagogical education*, 12, 46–49. EDN: ENNEXP.
- Barabasheva, I. V., & Derkach, A. V. (2023). Educatial work in a modern university: problems and ways to solve them. *Higher school teacher in the XXI century*, 20, 183–188. EDN: TWOAFQ.
- Volodina, D. V., & Yurieva, Y. S. (2023). Educatial work in a technical university: new challenges in modern realities (from the experience of curatorial work). *Teacher of higher education in the XXI century*, 20, 198–203. EDN: GISBWC
- Voronkova, M. V. (2021). Faeatures of educational work in university (from the working experience). *Innovations in Education*, 84–86. EDN: GVCSZT.
- Goncharova, Yu. A. (2021). Organizational issues of development of the work program of education in the structure of the main professional educational program. *Proceedings of Voronezh State University. Series: Problems of Higher Education*, 4, 23–25. EDN: YGBJJW.
- Yendovitsky, D. A., & Glukhova, A. V. (2021). Educational process at the University: feedback. *Proceedings of Voronezh State University. Series: Problems of Higher Education*, 4, 5–11. EDN: ZFHEAY.
- Efremov, D. A., Ostapenko, V. S., & Trubchaninov, M. B. (2022). Organization of educational work on the formation of a professional worldview of employees of the uis studying at departmental. *Proceedings of Voronezh State University. Series: Problems of Higher Education*, 3, 47–51. EDN: WZTJJY.
- Calendar plans of educational work. (2022). [https://docs.vlgr.ranepa.ru/sveden/education/2023/38.03.01/FK/metod/Metod\\_KPV\\_BkE\\_2023\\_27.09.2022.pdf](https://docs.vlgr.ranepa.ru/sveden/education/2023/38.03.01/FK/metod/Metod_KPV_BkE_2023_27.09.2022.pdf)

Knyazeva, A. G. (2019). Principles of developing the creative potential of students as a part of university education. *Proceedings of Voronezh State University. Series: Problems of Higher Education, 1*, 46–49. EDN: EZDBSS.

(2014). Fundamentals of the state youth policy of the Russian Federation for the period up to 2025 (approved by the order of the Government of the Russian Federation of November 29, No. 2403-r). Collected Legislation of the Russian Federation, No. 50.

*Working program of education.* (2022). [https://docs.vlgr.ranepa.ru/sveden/education/2023/38.03.01/FK/metod/Metod\\_RPV\\_BkE\\_2023\\_27.09.2022.pdf](https://docs.vlgr.ranepa.ru/sveden/education/2023/38.03.01/FK/metod/Metod_RPV_BkE_2023_27.09.2022.pdf)

(2020). On amendments to the Federal Law "On Education in the Russian Federation" on issues of education of students: Federal Law of July 31. No. 304-FZ. <http://www.kremlin.ru/acts/bank/45788>

Kanar, A., & Bouckenoghe, D. (2021). The role of extracurricular activities in shaping university students' employment self-efficacy perceptions. *Career Development International, 26*(1). <https://doi.org/10.1108/CDI-02-2020-0036>

Chapman, G., Emambocus, W., & Obembe, D. (2023). Higher education student motivations for extracurricular activities: evidence from UK universities. *Journal of Education and Work, 36*(2), 1–15.

Kim, S., & Lee, C. (2023). A Study on the Operation of Extracurricular Programs: Focusing on the University of Education. *Korean Journal of Teacher Education, 39*(1), 151–168. <https://doi.org/10.14333/KJTE.2023.39.1.07>

### Информация об авторах

**Астафурова Ольга Анатольевна**, кандидат технических наук, заведующая кафедрой, Волгоградский институт управления (филиал) Российской академии народного хозяйства и государственной службы при Президенте РФ, г. Волгоград, Российская Федерация; ORCID: <https://orcid.org/0000-0003-1093-6673>, Scopus Author ID: 56367196700, ResearcherID: AAZ-9224-2020, e-mail: astafurova-oa@ranepa.ru

**Кулагина Ирина Ивановна**, кандидат экономических наук, доцент, Волгоградский институт управления (филиал) Российской академии народного хозяйства и государственной службы при Президенте РФ, г. Волгоград, Российская Федерация; ORCID: <https://orcid.org/0000-0002-9339-6969>, e-mail: kulagina-ii@ranepa.ru

**Харламова Ирина Ивановна**, кандидат физико-математических наук, Волгоградский институт управления (филиал) Российской академии народного хозяйства и государственной службы при Президенте РФ, г. Волгоград, Российская Федерация; ORCID: <https://orcid.org/0000-0001-6419-4308>, e-mail: kharlamova-ii@ranepa.ru

**Поступила в редакцию** 28.11.2023

**Принята к публикации** 12.12.2023

**Опубликована** 26.12.2023

### Information about the authors

**Olga A. Astafurova**, Cand. Sci. (Tech.), head of department, Volgograd Institute of Management, branch of RANEPa, Volgograd, Russian Federation, ORCID: <https://orcid.org/0000-0003-1093-6673>, Scopus Author ID: 56367196700, ResearcherID: AAZ-9224-2020, e-mail: astafurova-oa@ranepa.ru

**Irina I. Kulagina**, Cand. Sci. (Econ.), associate professor, Volgograd Institute of Management, branch of RANEPa, Volgograd, Russian Federation, ORCID: <https://orcid.org/0000-0002-9339-6969>, e-mail: kulagina-ii@ranepa.ru

**Irina I. Kharlamova**, Cand. Sci. (Phys.-Math.), Volgograd Institute of Management, branch of RANEPa, Volgograd, Russian Federation, ORCID: <https://orcid.org/0000-0001-6419-4308>, e-mail: kharlamova-ii@ranepa.ru

**Received** 28 November 2023

**Accepted** 12 December 2023

**Published** 26 December 2023

### Авторсьм синчен пёлтерни

**Астафурова Ольга Анатольевна**, техника аслаллахён кандидачё, кафедра заведующийё, АВ «Рафсей Федерацийён Президентё сумёнчи Рафсей халлах хуслаллахён тата патшалах службин академийё» ФПБВУ филиалё – Волгоград управлени институтё, Волгоград, Рафсей Федерацийё; ORCID: <https://orcid.org/0000-0003-1093-6673>, Scopus Author ID: 56367196700, ResearcherID: AAZ-9224-2020, e-mail: astafurova-oa@ranepa.ru

**Кулагина Ирина Ивановна**, экономика аслаллахён кандидачё, доцент, АВ «Рафсей Федерацийён Президентё сумёнчи Рафсей халлах хуслаллахён тата патшалах службин академийё» ФПБВУ филиалё – Волгоград управлени институтё, Волгоград, Рафсей Федерацийё; ORCID: <https://orcid.org/0000-0002-9339-6969>, e-mail: kulagina-ii@ranepa.ru

**Харламова Ирина Ивановна**, физикапа математика аслаллахён кандидачё, АВ «Рафсей Федерацийён Президентё сумёнчи Рафсей халлах хуслаллахён тата патшалах службин академийё» ФПБВУ филиалё – Волгоград управлени институтё, Волгоград, Рафсей Федерацийё; ORCID: <https://orcid.org/0000-0001-6419-4308>, e-mail: kharlamova-ii@ranepa.ru

**Редакцияе синтё** 28.11.2023

**Пичетлеме йышаннэ** 12.12.2023

**Пичетленсе тухнэ** 26.12.2023